

**ВИНТОВКА ПНЕВМАТИЧЕСКАЯ
ГАЗОБАЛОННАЯ МНОГОЗАРЯДНАЯ
модели «Т4»**

РУКОВОДСТВО ПО ЭКСПЛУАТАЦИИ

ОГЛАВЛЕНИЕ

Техника безопасности	2
Технические характеристики	6
Устройство и принцип работы винтовки	8
Порядок действий при стрельбе из винтовки.....	14
Обслуживание	18
Хранение и транспортировка	23
Возможные неисправности и способы их устранения	24
Перечень составных частей винтовки Т4	27

ТЕХНИКА БЕЗОПАСНОСТИ

Винтовка «Т4» в соответствии с классификацией групп пневматического оружия по ГОСТ Р 51612-2000 относится к конструктивно сходным с пневматическим оружием изделиям с дульной энергией от 0,5 до 3 Дж независимо от калибра.

Конструкция винтовки обеспечивает безопасное функционирование только при правильной эксплуатации. **Вам всегда необходимо помнить!**

- Относиться к винтовке, как к заряженной, даже при включенном предохранителе
- Не направлять винтовку на людей, домашних животных, не опираться на нее
- Вставлять барабан с пулями в винтовку только на огневом рубеже
- После проведения стрельбы, перед выходом с огневого рубежа, отвести затвор и отделить барабан, проверить ствол на отсутствие в нем пули и произвести холостой выстрел в землю
- Хранить винтовку и пули в местах, недоступных для детей и посторонних лиц
- Запрещается проводить переделку и внесение изменений в конструкцию частей и узлов винтовки
- Не допускать нагрева винтовки и баллона свыше +80°C

- Сжатый воздух, применяемый для заправки винтовки, должен соответствовать ГОСТ 17433-80
- Не стрелять стальными пулями, пиротехническими пулями, пулями собственного изготовления, пластилином, воском, гвоздями и прочим мусором.

Наличие следов постороннего вмешательства, изменения конструкции частей и механизмов будет служить поводом к отказу в гарантийном обслуживании винтовки.

Перед стрельбой из винтовки проведите стандартную проверку:

1. Осмотрите баллон на наличие повреждений (вмятин, глубоких царапин). При наличии дефектов эксплуатация винтовки запрещается ввиду возможности разрушения изделия и получения травмы;
2. Канал ствола, ствольную втулку, пульный вход вычистить от консервационной смазки и протереть насухо;
3. Проверить затяжку винтов, соединяющих ствол со ствольной коробкой, шиной. Винты, соединяющие ствол с шиной, во избежание деформации дульного устройства, шины и ствола должны быть затянуты без избыточного усилия – не более 2 Н/м;
4. Проверить затяжку винтов, крепящих винтовку к ложе.



Рисунок 1. Общий вид винтовки «Т4» в варианте «карабин»



Рисунок 2. Общий вид винтовки «Т4» в варианте «буллпап»

ТЕХНИЧЕСКИЕ ХАРАКТЕРИСТИКИ

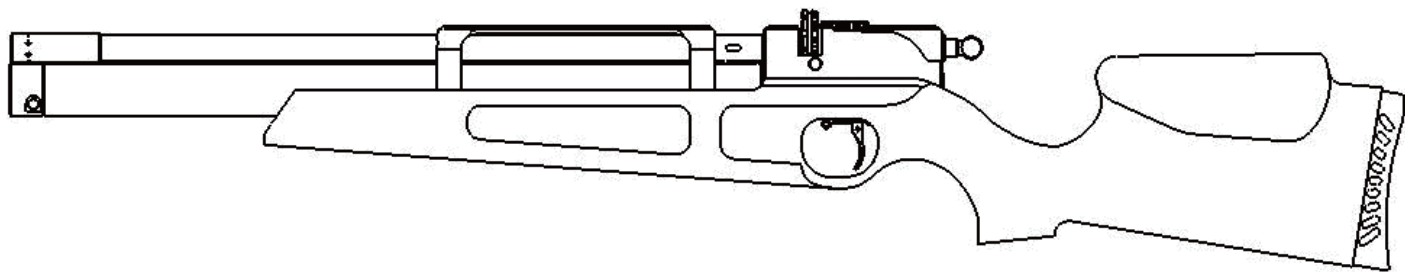
Винтовка “Т4” предназначена для тренировочной и развлекательной стрельбы в условиях тира и на открытом воздухе при температурах от +40⁰С до -15⁰С.

На корпусе винтовки нанесены: наименование винтовки, информация о фирме и стране-изготовителе, калибр применяемой пули в миллиметрах (дюймах), номер винтовки. Надписи выполнены на русском языке с левой стороны.

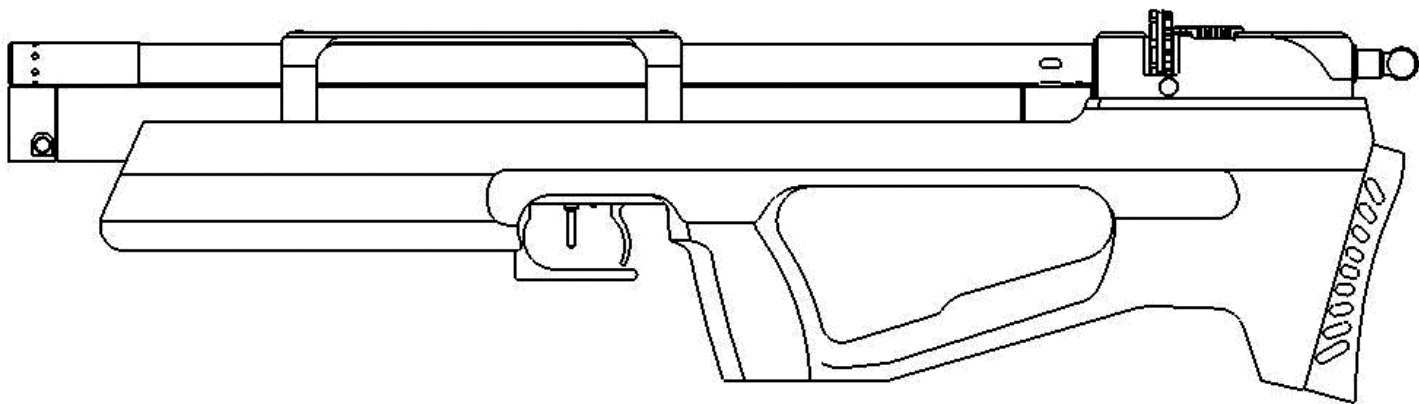
Калибр, мм (в зависимости от исполнения)	4,5; 5,5; 6,35
Дульная энергия пули, Дж, не более	3
Масса винтовки без прицела, кг, карабин/буллпап	3.0/2.7
Максимальное давление сжатого воздуха в баллоне, атм., не более	300
Проверочное давление баллона, атм., не менее	450
Объем баллона в исполнении с редуктором, см ³	230

Объем накопительной камеры в исполнении с редуктором, см ³	20
Объем баллона в исполнении без редуктора, см ³	260
Вместимость барабана	8
Усилие спуска кг, не менее/не более	0.3/0.8
Длина хода спускового крючка, мм	2.5
Кол-во выстрелов с постоянной скоростью	200/100/50
Длина, карабин/буллпап, мм	940/680
Высота карабин/буллпап, мм	68/74
Ширина/с рукоятью затвора, мм	50/54
Предохранитель	неавтоматический
Длина ствола	420
Тип ствола	нарезной с шагом 400 или 450 мм

Базовые пули в калибре 4.5 – JSB Exact, Crossman Premier 10.5; в калибре 5.5 JSB Exact; в калибре 6.35 Barracuda Match.

УСТРОЙСТВО И ПРИНЦИП РАБОТЫ ВИНТОВКИ

Винтовка постоянно совершенствуется, и не все изменения могут быть отражены в данном руководстве.

Винтовка «Т4» состоит из ствола, коробки со спусковым механизмом, затвора, ложи в сборе, барабанов, баллона высокого давления, шины (См. приложение А).

Соединение ствола с корпусом разъемное.

Дульное устройство служит для отсечения следующего за пулей потока сжатого воздуха и улучшает параметры технического рассеивания траекторий пуль.

На верхней части коробки и шины есть «ласточкин хвост» шириной 11 мм для установки прицела.

- при отведении затвора за рукоятку назад происходит взведение боевой пружины, постановка ударника на боевой взвод, взведение спускового механизма и поворот барабана с подачей камеры барабана с пулей на линию досылания;

- при продвижении затвора вперед пуля из камеры досылается в ствол через казенную втулку;

- при закрывании затвора клин разводит шарики, сцепляя тело затвора и коробку винтовки.

- при нажатии на спусковой крючок ударник под действием боевой пружины расцепляется с шепталом и, двигаясь вперед, ударяет по штоку клапана. Шток, отходя от седла, открывает перепускное отверстие в ствол.

Происходит выстрел.

Редуктор открывается, сжатый воздух из баллона попадает в накопитель и снова заполняет его.

- цикл повторяется.

Затвор

Затвор (рисунок 3) продольно-скользящего типа. Запирание производится стальными шариками, выступающими из тела затвора в упорную канавку в ствольной коробке.

Спусковой механизм

Спусковой механизм построен по двухшепталой схеме. При движении ударника назад шептало становится на боевой взвод. Вторичное шептало выходит из зацепления и фиксирует его во взведенном положении. При нажатии спусковой крючок выдавливает вторичное шептало и происходит срыв ударника с боевого взвода.

Предохранитель неавтоматический, при включении заходит под шептало и приподнимает его, препятствуя тем самым его срыву.

Рисунок 3. Затвор

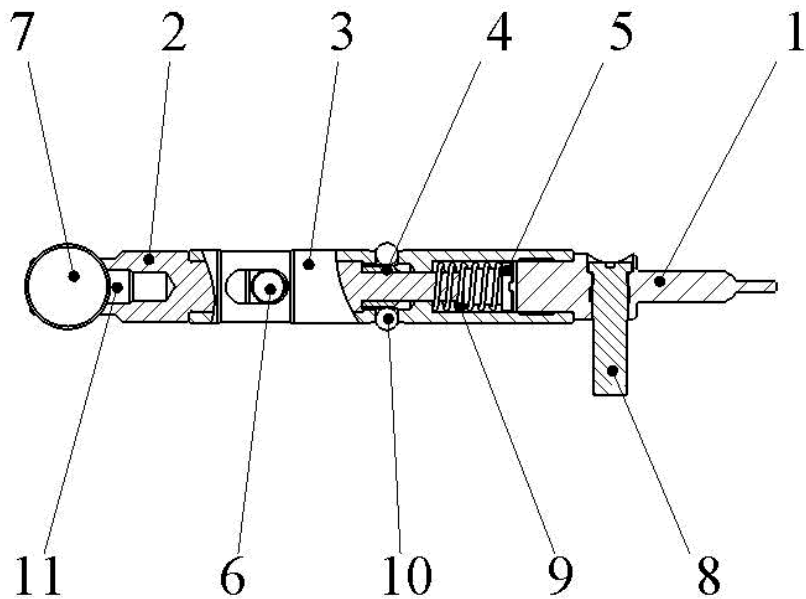

- 1 – досылатель
- 2 – клин
- 3 – корпус затвора
- 4 – кольцо клина
- 5 – гайка
- 6 – клепка
- 7 – ручка
- 8 – взводящий палец
- 9 – пружина
- 10 – шарик

Рисунок 4. Спусковой механизм

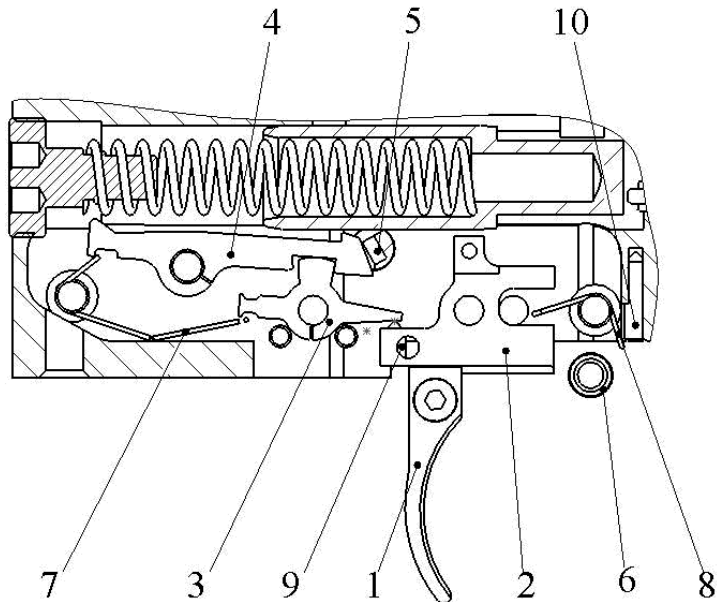

- 1 – спусковой крючок
- 2 – основание
- 3 – вторичное шептало
- 4 – шептало
- 5 – предохранитель
- 6 – ручка предохранителя
- 7 – пружина УСМ
- 8 – пружина усилия спуска
- 9 – винт регулировки хода спускового крючка
- 10 – винт регулировки усилия спуска

Редуктор (регулятор давления)



Рисунок 5. Редуктор

- 1 – баллон
- 2 – задняя пробка
- 3 – корпус редуктора
- 4 – поршень
- 5 – седло
- 6 – винт уплотнения поршня
- 7 – шайба
- 8 – тарельчатая пружина
- 9 – заглушка поршня
- 10 – направляющая пружины

Черным цветом показаны резиновые уплотнительные кольца

Редуктор служит для выравнивания давления от стартового - в баллоне, до рабочего - в накопительной камере. После выстрела, за счет уменьшения давления в накопительной камере, поршень отжимается тарельчатыми пружинами. В зазор между седлом редуктора и малым диаметром поршня проходит воздух. После достижения в накопительной камере необходимого давления поршень сжимает пружины и перекрывает зазор. Выкручивание седла приводит к увеличению настроечного давления в накопительной камере. Каждые 0.5 оборота прибавляют или убавляют 7-10 атм.

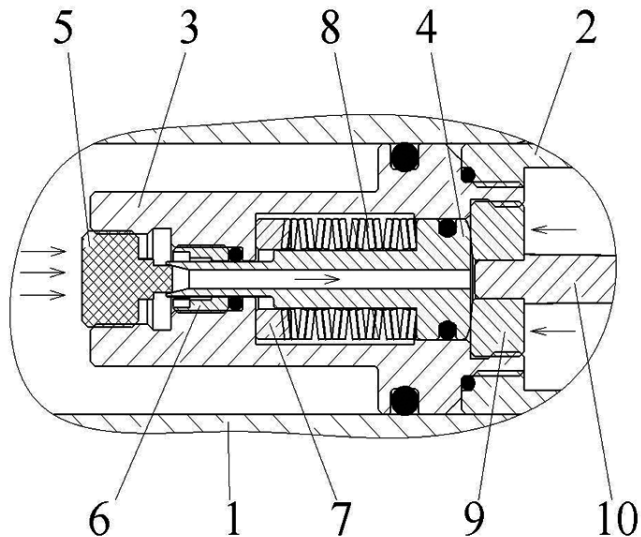
Пружины и резиновые уплотнения редуктора следует проверять и смазывать силиконовой смазкой раз в год.

ПОРЯДОК ДЕЙСТВИЙ ПРИ СТРЕЛЬБЕ ИЗ ВИНТОВКИ

1. Уверенным движением отвести затвор за рукоятку в крайнее заднее положение и убедиться, что механизм поворота барабана занял крайнее левое положение;
2. Оттянув клавишу фиксатора, установить барабан (зубцами к себе) и отпустить клавишу (рисунок 6);
3. Проверить работу механизма поворота барабана восемью циклами;
4. Проверить работу спускового механизма холостым спуском ударника;
5. Произвести заправку баллона сжатым воздухом; (Нанести смазку типа «Циатим 211» или силиконовую вакуумную смазку на уплотнения заправочного штуцера, аккумуля-

Рисунок 6. Установка барабана

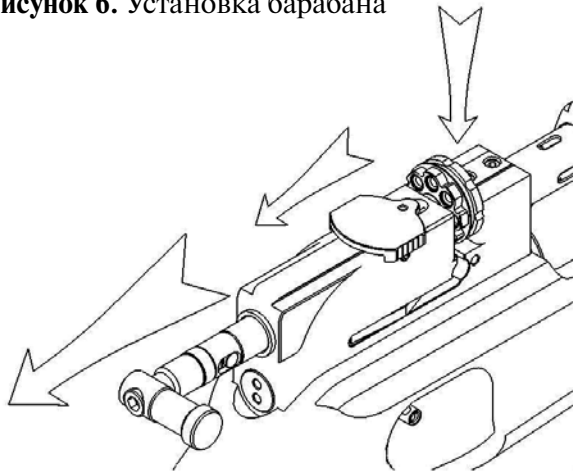

ратно установить его в заправочный порт баллона до упора, открыть вентиль баллона и заправить винтовку сжатым воздухом (рисунок 7) в течение 1-2 минут.)

Вставлять и вынимать заправочный штуцер следует осторожно, чтобы не повредить уплотнительные кольца. Перед выниманием штуцера всегда дожидаетесь полного стравливания воздуха из заправочного переходника. В противном случае при вынимании штуцера под давлением уплотнительные резинки могут быть разорваны.

6. Вставить пули в камеры барабана. Юбка пули должна находиться со стороны зубцов барабана. Выступление юбки пули за торец барабана не допуска-

Рисунок 7. Заправка винтовки

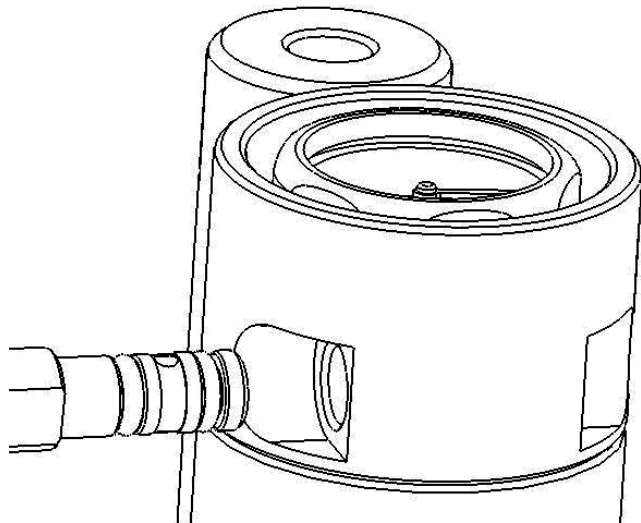



Рисунок 8. Установка пуль в барабан

ется. Убедитесь в их надежной фиксации резиновыми кольцами (рисунок 8).

Выпадение незафиксированной пули может вызвать задержку перезарядки.

7. Указательным пальцем движением «на себя» включить предохранитель (рисунок 9). Если предохранитель *не включается* – то это значит, что винтовка *не взведена* и *выстрел невозможен*.

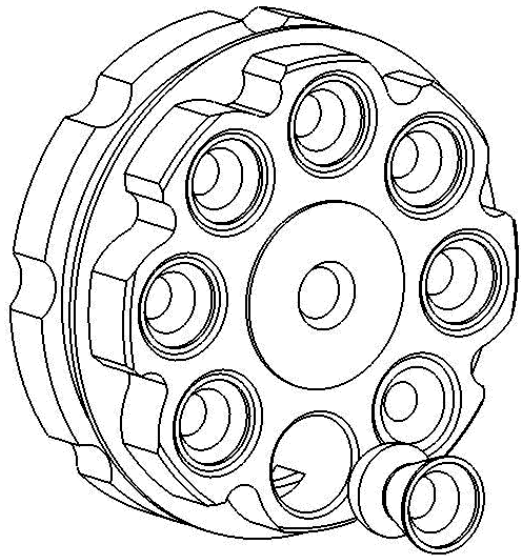
8. Уверенным движением переместить затвор в крайнее переднее положение, дослав пулю в ствол;

9. Изготовившись к стрельбе, движением «от себя» выключить предохранитель;

10. Плавным нажатием на спусковой крючок произвести выстрел в цель;

11. При необходимости повторного снаряжения барабана отвести затвор в крайнее заднее положение, включить

предохранитель и извлечь барабан. Вставить пули в пустые камеры. Произвести зарядание;

12. При заметном падении точки попадания необходимо заправить винтовку сжатым воздухом;

13. После прекращения стрельбы извлечь барабан и произвести холостой спуск, направив ствол в землю.



Рисунок 9.

Предохранитель в положении «включено»

ОБСЛУЖИВАНИЕ

Регулировка спускового механизма винтовки в варианте «карабин»

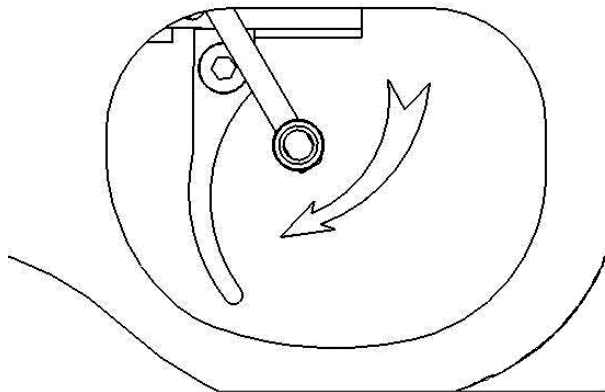

Рисунок 10. Регулировочные винты («карабин»)

1 – винт регулировки усилия спуска

2 – винт регулировки хода спускового крючка

3 – винт регулировки положения спускового крючка

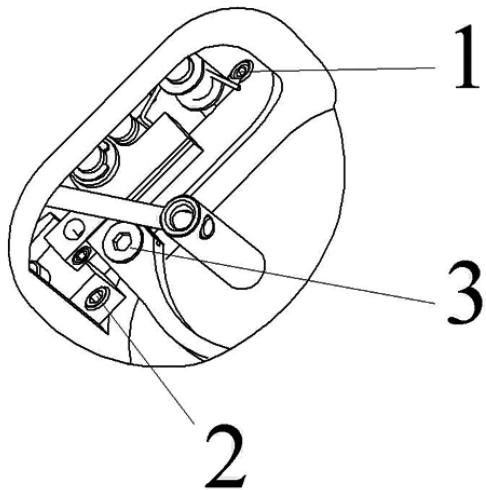
После регулировки спускового механизма необходимо произвести проверку на надежность (самопроизвольный срыв ударника со взвода):

- несколько раз взвести и выстрелить только воздухом, без пули, установив, что каждый раз происходит постановка ударника на шептало. Делать это нужно со снятым ложем, визуально контролируя работу ударно-спускового механизма. Предохранитель во время проверки включать не нужно;

- обстучать коробку взведенной винтовки деревянным или резиновым молотком. Убедиться, что удары не приводят к смещению деталей УСМ;

- после установки ложи взвести винтовку и трижды слегка стукнуть затыльником об твердую поверхность с расстояния 20-30 см. Убедиться, что выстрела не произошло;

- включить предохранитель;

- нажать на спусковой крючок и убедиться, что он нажимается, но выстрела не происходит;

- отключить предохранитель и выстрелить только воздухом. Если все происходит согласно инструкции, то винтовку можно использовать с новыми настройками УСМ.

Если пункты проверки не выполняются, то следует увеличить величину зацепления шептала и (или) усилия спускового крючка.

Регулировка спускового механизма винтовки в варианте «буллпап»

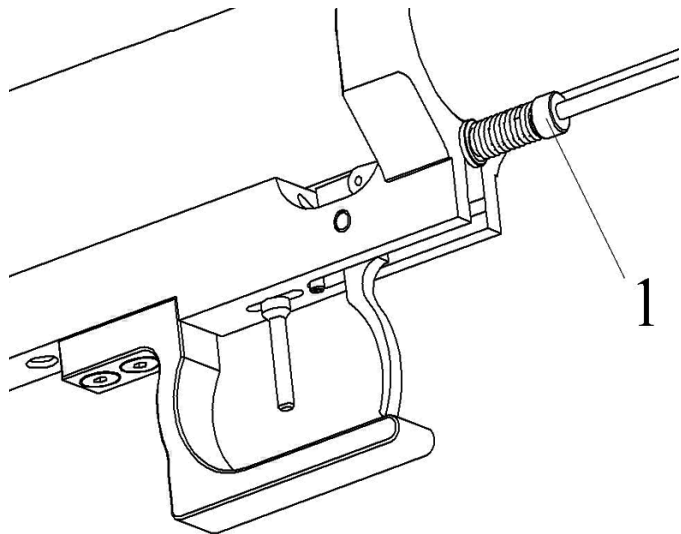

Регулировку выполнять при отделённой ложе. Для увеличения усилия спуска вращать гайку по часовой стрелке, увеличивая сжатие пружины. Для уменьшения усилия – вращать обратно. Регулировка величины рабочего хода находится в коробке на основании спуска.

Рисунок 11. Регулировочная гайка («буллпап»)

1 – гайка регулировки усилия спуска

Отделение баллона от коробки

- ослабив винт сброса давления в задней пробке, дождаться полного падения давления сжатого воздуха в баллоне. Проверить это можно, сделав холостой выстрел. Отсутствие шипения выходящего воздуха не всегда означает, что он весь вышел. Выкрутить винт сброса давления и извлечь герметизирующий шарик. Проконтролировать по манометру в передней пробке баллона, что давление упало до атмосферного;

- заменить необходимые уплотнительные элементы, предварительно нанеся силиконовую смазку;

Отделение и установка ствола в сборе

Производить для периодического осмотра и чистки.

- ослабить на 2 оборота стопорные винты М6 в шине и в верхней части коробки;

- аккуратно извлечь ствол, предварительно смазав маслом кожух дульного устройства, чтобы облегчить скольжение в шине;

- запрещается стрелять чистящими патчами из винтовки с установленным дульным устройством, так как при вылете они могут повредить дульное устройство;

- ствол установить в корпусе винтовки в положение «лыска под стопорные винты в казенной втулке вверх»;



Рисунок 12. Сброс давления в баллоне

- винты, крепящие ствольную втулку в коробке, затянуть с моментом не более 6 Н/м;
- винты, крепящие дульное устройство (ствол) в шине, во избежание порчи трубы дульного устройства или ствола, затянуть с моментом не более 2 Н/м.

ХРАНЕНИЕ И ТРАНСПОРТИРОВКА

Винтовка может транспортироваться всеми видами транспорта в крытых транспортных средствах.

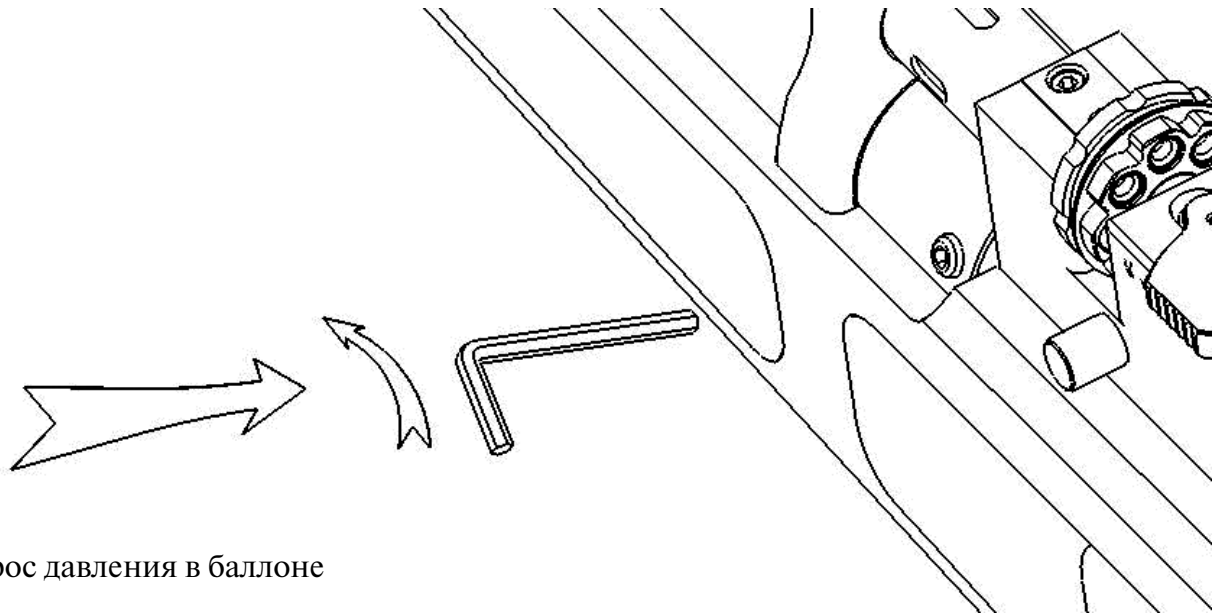
Перед полетом на самолете воспользуйтесь винтом для стравливания давления в баллоне, так как перевозка авиатранспортом любых баллонов под высоким давлением запрещена.

Перевозить винтовку в чехле или специальном кейсе, оберегая от ударов и падений.

Для сохранения винтовки в работоспособном состоянии, она должна быть вычищена и высушена от конденсата.

Ударник и канал ударника должны быть свободны от масла. Этот узел наиболее стабилен при «сухом трении». На остальных металлических деталях должен быть тонкий слой масла без потеков и пятен.

Хранить винтовку следует в чехле. Ударник должен быть спущен с боевого взвода.

В резервуаре должно оставаться остаточное давление не менее 100 атм. Если оставить винтовку с меньшим давлением, воздух может выйти через жесткое уплотнение клапана.

Допустимо хранить винтовку и без давления, однако перед эксплуатацией возможно необходимо будет необходимо разобрать резервуар и заново смазать все резиновые уплотнения.

ВОЗМОЖНЫЕ НЕИСПРАВНОСТИ И СПОСОБЫ ИХ ИСПРАВЛЕНИЯ:

1. Винтовка не стреляет

- *Проверьте, снята ли винтовка с предохранителя;*
- *Проверьте, заправлена ли она воздухом;*
- *Проверьте, есть ли в барабане пули;*
- *Проверьте, нет ли пуль от предыдущих 2-х барабанов в стволе и вытолкните их при необходимости.*

2. Скачки начальной скорости пули

- *Проверьте канал ударника на наличие посторонних предметов и удалите их;*
- *Смените пули на более качественные;*
- *Проверьте, все ли пружины УСМ заведены в нужную сторону;*

- Увеличьте паузу между выстрелами до 10 секунд.

3. Винтовка медленно стравливает воздух

- Замените поврежденное резиновое уплотнение;

- Проверьте затяжку винта сброса давления. Его часто забывают закрутить после разборки. Усилие более 6Нм не прилагать! Допустимо подкладывать под шарик фум-ленту;

- Сделайте несколько выстрелов без воздуха – возможно, под клапан попала грязь и ее может выдуть.

4. Недоворот или другие задержки барабана

- Медленное неуверенное взведение;

- Замените пружину собачки барабана, посадите винт на фиксатор резьбы

5. Упала кучность

- Почистите ствол;

- Замените пули на более качественные;

- Проверьте крепление ствола к коробке и затяжку дульного устройства на стволе.

6. Пули из барабана выпадают

- Небрежная зарядка барабана. Все пули должны мягко «защелкнуться» на резиновые кольца. Юбки должны стоять заподлицо с фаской и не выступать (рисунок б);

- Используйте другой тип пуль. Пластиковые, пиротехнические, «бронбойные» пули могут выпадать из камер и повредить механизм или стрелка.

7. При заправке из присоединенного штуцера идет воздух, но винтовка не заправляется

- Замените штуцер или уплотнения на нем;

- Ослабьте на 1/4 оборота винт заправочного клапана (или обратитесь к производителю).

8. Барабан не встает на место

- Переверните его другой стороной. Пули тоже;

- Отведите назад до упора затвор, до постановки на взвод. Оттяните клавишу оси барабана.

В других случаях обращайтесь к производителю за специальной инструкцией или консультацией.

Данные пункты находятся в состоянии постоянного дополнения.

ПЕРЕЧЕНЬ СОСТАВНЫХ ЧАСТЕЙ ВИНТОВКИ Т4

№	Наименование	Кол-во шт.
	<u>Затвор</u>	
1	Досылатель 5,5	
	Досылатель 4,5	
	Досылатель 6,35	
2	Клин	1
3	Корпус затвора	1

4	Кольцо клина	1
5	Гайка	1
6	Клепка	1
7	Взводящий палец	1
8	Ручка	1
9	Пружина	1
10	Шарик 4 мм	4
11	Винт DIN912 M6x12	1

	<u>СТВОЛ</u>	
12	Ствол	1
13	Труба	1
14	Втулка ствола 5,5	1
	Втулка ствола 4,5	
	Втулка ствола 4,5	
15	Вилка	1
16	Перегородка модератора	1
	Перегородка модератора	
	Перегородка модератора	
17	Рассекатель	1

18	Кольцо 5,7x1,9	1
	Кольцо 4,7x1,42	
	Кольцо 6,35x1,78	
	<u>Баллон</u>	
19	Труба баллона	1
20	Пробка передняя	1
21	Пробка задняя	1
22	Корпус редуктора	1
23	Поршень	1
24	Заглушка поршня	1

25	Шайба	1
26	Винт уплотнения поршня	1
27	Седло	1
28	Направляющая пружины	1
29	Пружина клапана	1
30	Шайба DIN6799 4.0	1
31	Винт DIN913 M6x6	1
32	Винт DIN7991 M3x8	1
33	Пр. DIN2093B12,7x6,2x0,8	16
34	Кольцо 22,2x3	2
35	Кольцо 20x1,5	1
36	Кольцо 10x2	1

37	Кольцо 8x1,9	1
38	Кольцо 3,5x1,5	2
39	Шарик 4 мм	1
40	Манометр	1
	<u>Шина</u>	
41	Шина	1
42	Предохранитель	1
43	Спица предохранителя	1
44	Спусковой крючок передн.	1
45	Скоба предохранительная	1

46	Ось крючка	1
47	Пружина	1
48	Винт DIN913 M3x10	1
49	Винт DIN7991 M4x14	2
50	Шарик 4 мм	1
51	Шайба M4x0,5	2
	<u>Клапан</u>	
52	Клапан	1
53	Шток клапана	1

54	Стаканчик	1
	<u>Барабан</u>	
55	Барабан 5,5	1
	Барабан 4,5	
	Барабан 6,35	
56	Кольцо 20x1,5	2
	<u>Тяга</u>	
57	Тяга УСМ	1

58	Гайка усилия спуска	1
59	Направляющая пружины усилия спуска	1
60	Пружина усилия спуска	1
61	Шарнир авиамодельный	2
	<u>Ударник</u>	
62	Ударник	1
63	Регулировочный винт	1
64	Боевая пружина	1

	<u>Коробка</u>	
65	Корпус (коробка)	1
66	Гильза затвора	1
67	Основание крючка	1
68	Вторичное шептало	1
69	Шептало	1
70	Спусковой крючек	1
71	Предохранитель	1
72	Рычаг предохранителя	1
73	Ручка предохранителя	1
74	Рычаг толкателя барабана	1

75	Ось рычага толкателя	1
76	Клавиша фиксатора	1
77	Ось барабана	1
78	Направляющая оси барабана	1
79	Фиксатор барабана	1
80	Ось УСМ	6
81	Втулка клапана	1
82	Пружина УСМ	1
83	Пружина усилия спуска	1
84	Пружина фиксатора	1
85	Пружина оси барабана	1
86	Пружина рычага толкателя	1
87	Упор коромысла	2

88	Шайба М4х1	6
89	Шайба М4х0,5	4
90	Шайба DIN6799 2.0	5
91	Винт DIN913 М4х6	3
92	Винт DIN913 М3х6	1
93	Винт DIN7991 М3*10 10.9 Болт	1
94	Винт DIM913 М3х4	1
95	Винт DIN914 М3*12	1
	<u>Движок</u>	
96	Движок	1
97	Толкатель барабана	1

98	Пружина толкателя	1
99	Винт DIN84 M2x3	1
100	Винт DIN551 M2x6	1
	<u>Ложе</u>	
101	Ложа	1
102	Пластина затылка	1
103	Затылок	1
104	Винт DIN913 M6x25	2

	<u>Главная</u>	
105	Кольцо 14x2,5	1
106	Винт DIN913 M6x8	2
107	Винт DIN913 M5x6	2

ПАСПОРТ

Винтовка пневматическая многозарядная

Модель «Т4»

Изготовитель: ООО «Демьян», 117071, Москва, 2-й Донской проезд, дом 10, строение 3

Винтовка «Т4», в соответствии с классификацией групп пневматического оружия по ГОСТ Р 51612-2000, относится к конструктивно сходным с пневматическим оружием изделиям с дульной энергией до 3 Дж независимо от калибра.

Изготовитель гарантирует работоспособность металлических частей винтовки при наработке не более 500.000 выстрелов при соблюдении правил эксплуатации, изложенных в руководстве по эксплуатации, в течение 10 лет со дня продажи.

Баллон высокого давления рассчитан на весь срок службы изделия и через 10 лет должен быть заменен новым. Через 5 лет эксплуатации баллон должен пройти проверку на предприятии-изготовителе.

На уплотнительные прокладки, используемые в изделии, гарантия 2 года.

На декоративное покрытие металлических и деревянных частей гарантия не распространяется.

При отсутствии в паспорте даты продажи, заверенной печатью продавца, гарантийные сроки исчисляются с даты изготовления винтовки.

Изготовитель не несет ответственности за неисправности, явившиеся результатом небрежного хранения, несоблюдения правил эксплуатации и ухода за винтовкой, самостоятельных разборок, доработок или ремонта винтовки потребителем.

Все вопросы, связанные с ремонтом, а так же претензии, замечания и предложения направляйте по адресу изготовителя.

Потребитель берет на себя расходы по пересылке изделия на фирму-изготовителя для ремонта или профилактики. Изготовитель берет на себя расходы по гарантийному ремонту и пересылке изделия потребителю.

С условиями гарантии ознакомлен /Подпись/

Серийный номер изделия _____

<p>М.П. (печать организации-изготовителя)</p>	<p>Дата изготовления _____</p>
<p>М.П. (печать продавца)</p>	<p>Дата продажи _____</p>